

ZATWIERDZAM
ZASTĘPCA KOMENDANATA
CENTRUM SZKOLENIA POLICJI
kom. Piotr KUCIA
Legionowo, 14.02.2007 r.

Specyfikacja Istotnych Warunków Zamówienia (SIWZ)

dotyczy: postępowania o udzielenie zamówienia publicznego w trybie przetargu nieograniczonego na „Dostawę sprzętu kwaterunkowego i tapczanów do Centrum Szkolenia Policji w Legionowie”

Komisja Przetargowa:

1. Przewodniczący – Anna BARANOWSKA
2. Z-ca Przewodniczącego – Wiesław ZEMBRZUSKI
3. Sekretarz – Anna KOZŁOWSKA
4. Członek – Jarosław POŚPIECH

Szacunkowa wartość zamówienia:

w PLN: 155.351,75 zł (bez podatku VAT):

w EURO (kurs 1 EURO = 4,3870 zł: 35.411,84 zł

Sporządziła:

Anna Kozłowska

SPECYFIKACJA ISTOTNYCH WARUNKÓW ZAMÓWIENIA

INSTRUKCJA DLA WYKONAWCÓW

1. Informacja o Zamawiającym

CENTRUM SZKOLENIA POLICJI W LEGIONOWIE

Adres: ul. Zegrzyńska 121, Legionowo 05-121

Tel: (0-22) 605-32-57

fax: (0-22) 605-35-85

e-mail: zzp@csp.edu.pl

godziny urzędowania: 7.45 – 15.45

2. Tryb postępowania

Postępowanie o udzielenie zamówienia prowadzone jest w trybie przetargu nieograniczonego z zachowaniem zasad określonych ustawą z dnia 29 stycznia 2004r. - Prawo zamówień publicznych (Dz. U. z 2006 r. Nr 164, poz.1163 i Nr 170, poz. 1217).

3. Informacje uzupełniające

- 1) Wszelkie informacje przedstawione w niniejszej specyfikacji przeznaczone są wyłącznie w celu przygotowania oferty.
- 2) Ilekroć w SIWZ zastosowane jest pojęcie "ustawa", bez bliższego określenia, o jaką ustawę chodzi, dotyczy ono ustawy z dnia 29 stycznia 2004r. - Prawo zamówień publicznych (Dz. U. z 2006 r. Nr 164, poz.1163 i Nr 170, poz. 1217).
- 3) Wszelkie koszty związane z przygotowaniem oraz złożeniem oferty ponosi Wykonawca. W przypadku unieważnienia postępowania o udzielenie zamówienia z przyczyn leżących po stronie Zamawiającego, Wykonawcom, którzy złożyli oferty niepodlegające odrzuceniu, przysługuje roszczenie o zwrot uzasadnionych kosztów uczestnictwa w postępowaniu, w szczególności kosztów przygotowania oferty.
- 4) Postępowanie o udzielenie zamówienia publicznego może zostać unieważnione w przypadkach określonych w art. 93 ust. 1 albo 2 ustawy. O fakcie unieważnienia postępowania, Zamawiający zawiadomi równocześnie wszystkich Wykonawców, którzy ubiegali się o udzielenie zamówienia publicznego.
- 5) W szczególnie uzasadnionych przypadkach Zamawiający może w każdym czasie, przed upływem terminu do składania ofert, zmodyfikować treść SIWZ. Dokonaną w ten sposób modyfikację przekaże niezwłocznie wszystkim Wykonawcom, którym przekazano SIWZ.
- 6) Zamawiający nie przewiduje udzielenia zamówień uzupełniających na przedmiot zamówienia określony w SIWZ.
- 7) Zamawiający nie przewiduje przeprowadzenia aukcji elektronicznej w celu wyboru oferty najkorzystniejszej.
- 8) Zamawiający nie przewiduje zawarcia umowy ramowej.

4. Sposób porozumiewania się pomiędzy Zamawiającym a Wykonawcami

- 1) SIWZ zostanie umieszczona na stronie internetowej Zamawiającego pod adresem: www.csp.edu.pl.
- 2) Wszelkie ewentualne wyjaśnienia treści SIWZ, jej modyfikacje, przesunięcia terminów składania i otwarcia ofert, zawiadomienie o wyniku postępowania będą publikowane na

SPECYFIKACJA ISTOTNYCH WARUNKÓW ZAMÓWIENIA

w/w stronie internetowej i będą wiążące dla Wykonawców. Data publikacji powyższych informacji pod podanym adresem jest datą rozpoczynającą bieg terminów na składanie protestów.

- 3) Pytania dotyczące SIWZ, informacje i zawiadomienia należy kierować do Zamawiającego drogą pisemną bądź faxem bądź drogą elektroniczną, z zastrzeżeniem, że jedynym adresem poczty elektronicznej służącym do korespondencji w sprawie prowadzonego postępowania jest: zzp@csp.edu.pl
- 4) Bezwzględnie obowiązującą jest forma pisemna w zakresie składania ofert. W przypadku udzielania Zamawiającemu wyjaśnień dotyczących treści złożonej oferty oraz uzupełniania dokumentów brakujących w ofercie zgodnie z ustawą, Zamawiający, celem przyspieszenia procedury przetargowej, dopuszcza porozumiewanie się z Wykonawcami w tym zakresie faxem bądź drogą elektroniczną z zastrzeżeniem, że jeśli dokumenty i wyjaśnienia, o których mowa powyżej (będące elementem oferty) dostarczone zostaną faxem lub drogą elektroniczną i będą budziły jakiegokolwiek wątpliwości Zamawiającego, zażąda on przedstawienia do wglądu oryginału w terminie nie dłuższym niż 2 dni robocze od upływu terminu wyznaczonego na ich przekazanie.
- 5) W zakresie środków ochrony prawnej Zamawiający przewiduje porozumiewanie się pomiędzy stronami pisemnie bądź faxem bądź drogą elektroniczną, z zastrzeżeniem, że droga elektroniczna będzie miała zastosowanie jedynie w zakresie, o którym mowa w art. 181 ust 3 oraz w art. 184 ust 4 ustawy. Protest wniesiony faxem wymaga potwierdzenia Zamawiającego.
- 6) Osobą uprawnioną do bezpośredniego kontaktowania się z Wykonawcami jest Pani Anna Kozłowska st. referent Zespołu ds. Zamówień Publicznych - tel. (22) 605-37-21

5. Przedmiot zamówienia

Przedmiot zamówienia określony został w części SIWZ „Opis przedmiotu zamówienia”

6. Termin realizacji zamówienia

Wymagany termin realizacji zamówienia: etap pierwszy (część I i II) w terminie do 5-ciu tygodni od podpisania umowy, etap drugi (część I i II) do dnia 18 czerwca 2007 roku od podpisania umowy.

7. Termin płatności

Płatność za realizację każdego etapu zamówienia dokonana będzie na konto Wykonawcy, w ciągu 21 dni od dnia otrzymania faktury przez Zamawiającego wystawionej po podpisaniu protokołu odbioru dostaw (zgodnie z załącznikiem nr 3 do umowy).

8. Okres gwarancji

Wymagany okres gwarancji wynosi 12 miesięcy, liczony od dnia dostarczenia przedmiotu zamówienia i podpisania protokołu dostaw.

9. Informacja o warunkach, jakie muszą spełniać Wykonawcy

1) Warunki ogólne:

- a) Wykonawca musi spełniać wymogi określone w art. 22 ust. 1 ustawy.

SPECYFIKACJA ISTOTNYCH WARUNKÓW ZAMÓWIENIA

- b) Wykonawca nie może podlegać wykluczeniu z ubiegania się o zamówienie publiczne na podstawie art. 24 ust. 1 i 2 ustawy.
- c) W przypadku Wykonawców składających wspólną ofertę, warunki określone w pkt. b) musi spełniać każdy z Wykonawców składających wspólną ofertę.
- d) Wykonawca musi spełniać wymagania określone w niniejszej SIWZ.

2) **Warunki szczegółowe**

nie dotyczy

3) **Podwykonawstwo**

Zamawiający nie dopuszcza możliwości powierzenia części lub całości zamówienia podwykonawcy lub podwykonawcom i wymaga, aby wykonanie zamówienia publicznego, Wykonawca wykonał siłami własnymi.

Sposób dokonania oceny spełnienia warunków będzie sprowadzał się do oceny treści dokumentów (zgodnie z pkt. 9), które traktują o warunkach udziału w postępowaniu w powyższym punkcie.

10. Lista wymaganych dokumentów

Oferta musi zawierać następujące dokumenty i oświadczenia:

- 1) Wypełniony formularz oferty wraz ze wszystkimi załącznikami (według załączonego wzoru)
- 2) Wypełniony formularz cenowy (według załączonego wzoru).
- 3) Dowód wniesienia/wpłacenia wadium.

Wymagane dokumenty wymienione poniżej powinny być przedstawione w formie oryginału lub kserokopii poświadczonej za zgodność z oryginałem przez osobę uprawnioną do reprezentowania Wykonawcy. Dokumenty sporządzone w języku obcym są składane wraz z tłumaczeniem na język polski, poświadczonym przez Wykonawcę.

Celem potwierdzenia spełnienia warunków ogólnych do oferty muszą zostać dołączone następujące dokumenty:

- 4) Oświadczenie, potwierdzające spełnienie przez Wykonawcę warunków określonych w art. 22 ust. 1 i art. 24 ust. 1 i 2 ustawy Prawo zamówień publicznych, którego wzór stanowi załącznik nr 1 (dla Wykonawców składających ofertę samodzielnie) lub załącznik nr 1a (dla Wykonawców składających ofertę wspólnie) do „Formularza oferty”.
- 5) Aktualny odpis z właściwego rejestru albo aktualne zaświadczenie o wpisie do ewidencji działalności gospodarczej, jeżeli odrębne przepisy wymagają wpisu do rejestru lub zgłoszenia do ewidencji działalności gospodarczej, wystawionego nie wcześniej niż 6 miesięcy przed upływem terminu składania ofert;

Wykonawcy zagraniczni zamiast dokumentów wskazanych:

- w ppkt. 5 - składają odpowiedni dokument lub dokumenty wystawione w kraju, w którym mają siedzibę lub miejsce zamieszkania, potwierdzające odpowiednio, że nie otwarto likwidacji Wykonawcy, ani nie ogłoszono upadłości.

Aktualność tych dokumentów określona jest analogicznie do dokumentów o podobnej treści wydawanych przez odpowiednie urzędy na terenie RP.

SPECYFIKACJA ISTOTNYCH WARUNKÓW ZAMÓWIENIA

W przypadku, gdy w kraju pochodzenia osoby lub w kraju, w którym Wykonawca ma siedzibę lub miejsce zamieszkania, nie wydaje się wskazanych wyżej dokumentów Wykonawca składa dokument zawierający oświadczenie złożone przed notariuszem, właściwym organem sądowym, administracyjnym albo organem samorządu zawodowego lub gospodarczego odpowiednio kraju pochodzenia osoby lub kraju, w którym Wykonawca ma siedzibę lub miejsce zamieszkania.

11. Zasady udziału w postępowaniu Wykonawców występujących wspólnie

- 1) Wykonawcy ubiegający się wspólnie o udzielenie zamówienia ustanawiają pełnomocnika do reprezentowania ich w postępowaniu albo reprezentowania w postępowaniu i zawarcia umowy w sprawie zamówienia publicznego.
- 2) Pełnomocnictwo musi zawierać pełną nazwę wszystkich uczestników konsorcjum oraz musi być podpisane przez wszystkich wymienionych uczestników zgodnie z zasadami reprezentacji.
- 3) Wykonawcy, o których mowa w pkt 1, składają jedną ofertę, przy czym:
 - a) wymagane oświadczenia i dokumenty wskazane w pkt 10 ppkt. 5 niniejszej specyfikacji składa każdy z Wykonawców oddzielnie,
 - b) oświadczenie (wskazane w pkt 10 ppkt 4) potwierdzające spełnianie warunków określonych w art. 22 ust.1 i 24 ust. 1 i 2 ustawy składa każdy z Wykonawców oddzielnie na druku zgodnie z załącznikiem nr 1a (dla Wykonawców składających ofertę wspólnie),
 - c) pozostałe dokumenty (wskazane w pkt 10 ppkt. 1, 2 i 3) składają wszyscy Wykonawcy wspólnie.
- 4) Jeżeli oferta Wykonawców występujących wspólnie zostanie wybrana, Zamawiający będzie żądał przed zawarciem umowy w sprawie zamówienia publicznego, przedstawienia umowy regulującej współpracę tych Wykonawców.

12. Opis sposobu przygotowania oferty

- 1) Zamawiający dopuszcza składanie ofert częściowych.
- 2) Wykonawca może złożyć ofertę na każdą z części.
- 3) Zamawiający nie dopuszcza możliwości złożenia oferty wariantowej.
- 4) Zamawiający nie dopuszcza możliwości złożenia oferty równoważnej.
- 5) Oferta musi być napisana w języku polskim na maszynie, komputerze lub inną trwałą i czytelną techniką, z tym, że oferty pisane ręcznie muszą być wypełnione drukowanymi literami i nie mogą one budzić wątpliwości co do jej treści.
- 6) Wymaga się, by Formularz oferty, wszystkie oświadczenia i Formularz cenowy był podpisany przez osobę lub osoby uprawnione do występowania w imieniu Wykonawcy.
- 7) Za osoby uprawnione do reprezentowania Wykonawcy uznaje się osoby upoważnione do reprezentowania Wykonawcy, wskazane we właściwym rejestrze lub ewidencji działalności gospodarczej bądź w stosownym pełnomocnictwie, które należy załączyć do oferty w oryginale lub kopii poświadczonej za zgodność z oryginałem przez osobę udzielającą pełnomocnictwa lub poświadczone notarialnie.
- 8) Zaleca się, by wszystkie strony oferty wraz z załącznikami były zaparafowane i ponumerowane oraz trwale spięte lub zszyte, z zastrzeżeniem postanowień ppkt. 11 i 14.

SPECYFIKACJA ISTOTNYCH WARUNKÓW ZAMÓWIENIA

- 9) Poprawki lub zmiany w ofercie, muszą być dokonane w sposób czytelny i dodatkowo opatrzone parafą osoby lub osób uprawnionych do występowania w imieniu Wykonawcy.
- 10) Ustala się, że termin związania ofertą wynosi 30 dni. Bieg tego terminu rozpoczyna się wraz z upływem wyznaczonego terminu na składanie ofert.
- 11) Wykonawca może zastrzec w ofercie lub odrębnym pismem (nie później niż w terminie składania ofert) informacje, stanowiące tajemnicę przedsiębiorstwa w rozumieniu przepisów ustawy z dnia 16 kwietnia 1993 r. o zwalczaniu nieuczciwej konkurencji (Dz. U. nr 153, poz. 1503 z późn. zm.), których Zamawiający nie może ujawnić.
- 12) Zastrzeżenie informacji stanowiących tajemnicę przedsiębiorstwa musi zawierać podstawę prawną zastrzeżenia, wykaz zastrzeżonych dokumentów wraz z podaniem numeru strony oferty, którą stanowi zastrzeżony dokument.
- 13) Wykonawca nie może zastrzec informacji, dotyczących nazwy (firmy) oraz adresu Wykonawcy, a także informacji dotyczących ceny, terminu wykonania zamówienia, okresu gwarancji i warunków płatności o ile takie występują w złożonej ofercie.
- 14) Konieczne jest wyodrębnienie dokumentów zawierających zastrzeżone informacje.

13. Zmiana i wycofanie oferty

- 1) Wykonawca może zmienić lub wycofać ofertę za pomocą pisemnego powiadomienia przed wyznaczonym terminem składania ofert określonym w pkt. 15 niniejszej specyfikacji.
- 2) Powiadomienia o zmianie lub wycofaniu muszą być przygotowane, oznaczone i dostarczone zgodnie z pkt. 15 ppkt. 1 niniejszej specyfikacji i dodatkowo opisane „Zmiana” lub „Wycofanie” z podaniem numeru wpływu na otrzymanym potwierdzeniu, o którym mowa w pkt. 15 ppkt. 4.
- 3) Żadna z ofert nie może być zmieniona po upływie wyznaczonego terminu składania ofert.

14. Opis sposobu obliczania ceny oferty

- 1) Nie dopuszcza się rozliczeń w walucie innej niż PLN.
- 2) Poszczególne ceny jednostkowe oraz całkowita wartość zamówienia powinny być wyrażone w złotych polskich z dokładnością do dwóch miejsc po przecinku zgodnie z art. 31 ustawy z dnia 29 sierpnia 1997 r. o Narodowym Banku Polskim (Dz. U. z 2005 r. Nr 1, poz. 2) oraz zgodnie z art. 2 ustawy z dnia 7 lipca 1994 r. o denominacji złotego (Dz. U. 1994 r. nr 84 poz. 386). W związku z powyższym Wykonawca powinien zgodnie z § 12 ust. 6 Rozporządzenia Ministra Finansów (Dz. U. z 2004 r., Nr 97, poz. 971) wykazane kwoty zaokrąglić do pełnych groszy, przy czym końcówki poniżej 0,5 grosza pomija się, a końcówki 0,5 grosza i wyższe zaokrągla się do 1 grosza w górę.
- 3) Wartość oferty określona przez Wykonawcę musi zawierać wszystkie koszty związane z realizacją przedmiotu zamówienia w tym koszty dostawy oraz uwzględniać wszystkie inne opłaty i podatki, a także ewentualne upusty i rabaty.
- 4) Za poprawny przyjmuje się następujący sposób obliczania w Formularzu cenowym wartości dostawy (w szczególności podatku od towarów i usług):
W tabeli 1:
 - a) krok 1: podanie ceny jednostkowej netto;
 - b) krok 2: obliczenie wartości netto w każdej pozycji asortymentu (w każdym wierszu) poprzez przemnożenie ilości jednostek miary przez cenę jednostkową podaną w kroku 1;
 - c) krok 3: podanie odpowiedniej stawki VAT dla poszczególnych pozycji asortymentu;

SPECYFIKACJA ISTOTNYCH WARUNKÓW ZAMÓWIENIA

- d) krok 4: obliczenie całkowitej wartości netto poprzez zsumowanie wartości obliczonych w kroku 2;
W tabeli 2:
- e) krok 5: zsumowanie wartości netto obliczonych w kroku 2 dla asortymentów wg poszczególnych stawek VAT;
- f) krok 6: obliczenie wartości brutto dla danych stawek podatku VAT;
- g) krok 7: obliczenie całkowitej wartości brutto poprzez zsumowanie wartości obliczonych w kroku 6;
- h) krok 8: obliczenie całkowitego należnego podatku VAT poprzez odjęcie od całkowitej wartości brutto (poz. SUMA BRUTTO) całkowitej wartości netto (poz. SUMA NETTO).

15. Forma i zasady wniesienia, zwrotu i utraty wadium

- 1) Wykonawca przystępujący do przetargu jest obowiązany wnieść wadium w wysokości część I – 1.390,00 zł, (słownie: jeden tysiąc trzysta dziewięćdziesiąt 00/100 zł) część II – 1.700,00 zł (słownie: jeden tysiąc siedemset 00/100 zł).
- 2) Wykonawca wnosi wadium przed upływem terminu składania ofert.
- 3) Nie wniesienie wadium w wymaganym terminie oraz wymaganej wysokości i formie skutkuje wykluczeniem Wykonawcy z postępowania.
- 4) Wadium może być wnoszone w jednej lub kilku następujących formach:
 - a) pieniądzu;
 - b) poręczeniach bankowych lub poręczeniach spółdzielczej kasy oszczędnościowo-kredytowej, z tym że poręczenie kasy jest zawsze poręczeniem pieniężnym;
 - c) gwarancjach bankowych;
 - d) gwarancjach ubezpieczeniowych;
 - e) poręczeniach udzielanych przez podmioty, o których mowa w art. 6 b ust. 5 pkt 2 ustawy z dnia 9 listopada 2000 r. o utworzeniu Polskiej Agencji Rozwoju Przedsiębiorczości (Dz.U. Nr 109, poz. 1158, z późn. zm.).
- 5) Wadium wnoszone w pieniądzu Wykonawca wpłaca przelewem na rachunek bankowy:

CSP w Legionowie

NBP O/O Warszawa

Nr konta: 83 1010 1010 0070 0913 9120 0000

z dopiskiem przetarg nieograniczony na „Dostawę sprzętu kwaterunkowego i tapczanów”

Wadium wnoszone w pieniądzu uznaje się za skutecznie wniesione z chwilą uznania rachunku Zamawiającego przed upływem terminu składania ofert.

- 6) Dokument wadium wniesionego w formie gwarancji bankowej/ubezpieczeniowej powinien zawierać klauzulę o gwarantowaniu wypłaty należności w sposób nieodwołalny, bezwarunkowy i na pierwsze żądanie Zamawiającego. Wadium takie powinno obejmować cały okres związania ofertą, poczynając od daty składania ofert.
- 7) Dowód wniesienia wadium należy dołączyć do oferty.
- 8) Zamawiający zwróci wadium niezwłocznie po:
 - a) upływie terminu związania ofertą,
 - b) zawarciu umowy w sprawie zamówienia publicznego i wniesieniu zabezpieczenia należytego wykonania umowy,
 - c) unieważnieniu postępowania i ostatecznym rozstrzygnięciu protestów lub upływie terminu do ich wnoszenia.

SPECYFIKACJA ISTOTNYCH WARUNKÓW ZAMÓWIENIA

- 9) Zamawiający zwróci wadium niezwłocznie na pisemny wniosek Wykonawcy:
 - a) który wycofał ofertę przed upływem terminu składania ofert,
 - b) który został wykluczony z postępowania,
 - c) którego oferta została odrzucona.
- 10) Złożenie wniosku o zwrot wadium przez Wykonawcę, którego oferta została odrzucona lub wykluczonego z postępowania jest równoznaczne ze zrzeczeniem się przez Wykonawcę prawa do wniesienia protestu.
- 11) Wadium wniesione w pieniądzu, Zamawiający zwraca wraz z odsetkami wynikającymi z umowy rachunku bankowego, na którym było ono przechowywane, pomniejszonym o koszty prowadzenia rachunku oraz prowizji bankowej za przelew pieniężny na rachunek Wykonawcy.
- 12) Zamawiający zatrzyma wadium (wraz z odsetkami) Wykonawcy, którego oferta została wybrana, jeśli Wykonawca ten:
 - a) odmówi podpisania umowy w sprawie zamówienia publicznego na warunkach określonych w ofercie,
 - b) nie wniesie wymaganego zabezpieczenia należytego wykonania umowy,
 - c) zawarcie umowy w sprawie zamówienia publicznego stanie się niemożliwe z przyczyn leżących po stronie Wykonawcy.

16. Zabezpieczenie należytego wykonania umowy

- 1) Przed podpisaniem umowy Wykonawca, którego oferta została wybrana zobowiązany jest do wniesienia zabezpieczenia należytego wykonania umowy w wysokości 2% ceny oferty brutto.
- 2) Zabezpieczenie należytego wykonania umowy może być wnoszone według wyboru Wykonawcy w jednej lub w kilku następujących formach:
 - a) pieniądzu,
 - b) poręczeniach bankowych lub poręczeniach spółdzielczej kasy oszczędnościowo-kredytowej z tym, że zobowiązanie kasy jest zawsze zobowiązaniem pieniężnym,
 - c) gwarancjach bankowych,
 - d) gwarancjach ubezpieczeniowych,
 - e) poręczeniach udzielanych przez podmioty, o których mowa w art. 6 b ust. 5 pkt 2 ustawy z dnia 9 listopada 2000 r. o utworzeniu Polskiej Agencji Rozwoju Przedsiębiorczości (Dz. U. Nr 145, poz. 1537).
- 3) Zabezpieczenie wnoszone w pieniądzu Wykonawca wpłaca najpóźniej przed podpisaniem umowy, przelewem na rachunek bankowy:

CSP w Legionowie

NBP O/O Warszawa

Nr konta: 83 1010 1010 0070 0913 9120 0000

z dopiskiem: „**DOSTAWA SPRZĘTU KWATERUNKOWEGO I TAPCZANÓW CZĘŚĆ**”a kopię dokumentu potwierdzającego wpłatę należy złożyć w Kasie Zamawiającego. Zabezpieczenie wnoszone w pieniądzu uznaje się za skutecznie wniesione z chwilą uznania rachunku Zamawiającego.

- 4) W przypadku wnoszenia zabezpieczenia w pozostałych dopuszczalnych formach określonych w ppkt. 2 lit. b-e, dokument zabezpieczenia należy złożyć w Kasie Zamawiającego.

SPECYFIKACJA ISTOTNYCH WARUNKÓW ZAMÓWIENIA

- 5) Dopuszcza się (za zgodą Wykonawcy) zaliczenie wadium wpłaconego w formie pieniądza jako pokrycie części wymaganego zabezpieczenia należytego wykonania umowy.
- 6) 70% zabezpieczenia zostanie zwrócone najpóźniej w ciągu 30 dni od dnia wykonania zamówienia i uznania go przez Zamawiającego za należyte wykonane.
- 7) Zamawiający wymaga, aby do jego dyspozycji pozostała kwota 30% wysokości zabezpieczenia na pokrycie ewentualnych roszczeń z tytułu rękojmi za wady lub gwarancji jakości. Kwota ta zostanie zwrócona najpóźniej w ciągu 15 dni po upływie okresu rękojmi za wady lub gwarancji jakości, udzielonej na przedmiot umowy.
- 8) W przypadku wnoszenia zabezpieczenia w formach innych niż w pieniądzu z dokumentu gwarancyjnego winno wynikać jednoznacznie:
 - a) gwarantowanie wypłat należności z ustanowionego zabezpieczenia w sposób nieodwołalny, bezwarunkowy i na pierwsze żądanie Zamawiającego,
 - b) gwarantowanie wypłat zgodnie z ppkt. 6 i 7.

17. Składanie ofert

- 1) Oferty powinny być opracowane w sposób uniemożliwiający ich przypadkowe rozpięcie lub zgubienie którejkolwiek ze stron. Oferty należy składać w nieprzejrzystych i szczelnie zamkniętych kopertach, zapieczętowanych w sposób gwarantujący, do terminu otwarcia ofert, zachowanie poufności co do treści samej oferty.
- 2) Koperta lub opakowanie zewnętrzne winno być oznaczone:

OFERTA

PRZETARG NIEOGRANICZONY

„DOSTAWA SPRZĘTU KWATERUNKOWEGO I TAPCZANÓW CZĘŚĆ”

- 3) Ofertę należy złożyć w siedzibie Zamawiającego w Legionowie, ul. Zegrzyńska 121 w Zespole ds. Zamówień Publicznych, (blok 7 pok. nr 8) w terminie do dnia 23.02.2007 r., do godz. 12.00.
- 4) Każdy Wykonawca składający ofertę otrzyma od Zamawiającego pisemne potwierdzenie z numerem wpływu odnotowanym także na kopercie oferty. Oferty złożone osobiście lub nadsyłane do Zamawiającego za pośrednictwem np. Poczty Polskiej lub poczty kurierskiej, które wpłyną do Zamawiającego po terminie składania ofert, będą odsyłane bez otwierania po upływie terminu przewidzianego na wniesienie protestu.
- 5) Oferty złożone w inny sposób niż określony w pkt. 16 nie będą rozpatrywane.

18. Otwarcie ofert

- 1) Jawne otwarcie ofert nastąpi w dniu upływu terminu składania ofert, o godz. 12.15 w siedzibie Zamawiającego w Legionowie, ul. Zegrzyńska 121.
- 2) Bezpośrednio przed otwarciem ofert Zamawiający poda kwotę, jaką zamierza przeznaczyć na sfinansowanie zamówienia.
- 3) Podczas otwarcia ofert Zamawiający odczyta nazwy i adresy Wykonawców, których oferty zostały otwarte, a także informacje dotyczące ceny, terminu wykonania zamówienia, okresu gwarancji i warunków płatności zawartych w ofertach, o ile podanie tych informacji w złożonych ofertach było wymagane przez Zamawiającego w Formularzu ofertowym.

19. Kryteria i zasady oceny ofert

- 1) Ocenie będą podlegały tylko oferty Wykonawców niewykluczonych i nieodrzucone.

SPECYFIKACJA ISTOTNYCH WARUNKÓW ZAMÓWIENIA

2) Przy wyborze oferty Zamawiający będzie się kierował następującymi kryteriami:

Kryterium wyboru	Znaczenie
Cena	100 %

Ocena ofert dokonana zostanie w następujący sposób:

w zakresie kryterium „cena oferty” – zostaną przyznane punkty wg następującego wzoru:

$$C = \frac{C \text{ min}}{C \text{ oferowana}} \times 100 \text{ pkt} \times 100 \%$$

gdzie:

- C- wartość punktowa kryterium ceny
- C min – najniższa cena spośród wszystkich ofert
- C of – cena podana w badanej ofercie

- 3) Dla celów porównania ofert w zakresie kryterium ceny, w przypadku złożenia oferty przez podmiot zagraniczny:
 - a) z krajów Unii Europejskiej, Zamawiający doliczy do ceny ofertowej Wykonawcy różnicę w kwocie należnego podatku VAT, obciążającego Zamawiającego z tytułu realizacji umowy,
 - b) z państw trzecich, Zamawiający doliczy do ceny ofertowej Wykonawcy różnicę w kwocie należnego podatku VAT, obciążającego Zamawiającego z tytułu realizacji umowy oraz cło.
- 4) Do porównania ofert pod uwagę będzie brana łączna wartość brutto zamówienia wynikająca z Formularza cenowego.
- 5) Oferta, która uzyska największą liczbę punktów zostanie wybrana przez Zamawiającego.
- 6) W toku badania i oceny ofert Zamawiający może żądać od Wykonawców wyjaśnień dotyczących treści złożonych ofert.
- 7) W przypadku stwierdzenia w ofercie oczywistych omyłek pisarskich lub omyłek rachunkowych w obliczeniu ceny, Zamawiający poprawi je w tekście oferty niezwłocznie zawiadamiając o tym wszystkich Wykonawców.
- 8) Omyłki rachunkowe Zamawiający będzie poprawiał na podstawie metod określonych w art. 88 ustawy.
- 9) Wykonawca, w którego ofercie została stwierdzona omyłka rachunkowa w obliczeniu ceny, w terminie 7 dni od dnia otrzymania zawiadomienia zobowiązany jest wyrazić zgodę na poprawienie omyłki.
- 10) Odmowa zgody bądź brak odpowiedzi na zawiadomienie w terminie wskazanym w ppkt. 9 skutkuje odrzuceniem oferty.
- 11) Jeżeli nie można wybrać oferty najkorzystniejszej z uwagi na to, że dwie lub więcej ofert przedstawia taki sam bilans ceny i innych kryteriów oceny ofert, Zamawiający spośród tych ofert wybierze ofertę z niższą ceną.
- 12) Jeżeli w postępowaniu o udzielenie zamówienia, w którym jedynym kryterium oceny ofert jest cena, nie można dokonać wyboru oferty najkorzystniejszej ze względu na to, że

SPECYFIKACJA ISTOTNYCH WARUNKÓW ZAMÓWIENIA

zostały złożone oferty o takiej samej cenie, Zamawiający wezwie Wykonawców, którzy złożyli te oferty, do złożenia w terminie określonym przez Zamawiającego ofert dodatkowych.

- 13) Wykonawcy składając oferty dodatkowe nie mogą zaoferować cen wyższych niż zaoferowane w złożonych ofertach.
- 14) Zamawiający zaokrągli ostateczną punktację z dokładnością do pełnych punktów według zasady, że jeżeli pierwsza cyfra po przecinku jest równa lub większa od 5, powoduje to zaokrąglenie w górę; jeżeli pierwsza cyfra po przecinku jest mniejsza od 5 następuje zaokrąglenie w dół.

20. Wykluczenie Wykonawców, odrzucenie ofert, wybór najkorzystniejszej oferty

- 1) Niezwłocznie po wyborze najkorzystniejszej oferty Zamawiający zawiadomi Wykonawców, którzy złożyli oferty, o:
 - a) wyborze najkorzystniejszej oferty, podając nazwę (firmę) i adres Wykonawcy, którego ofertę wybrano, i uzasadnienie jej wyboru,
 - b) Wykonawcach, których oferty zostały odrzucone, podając uzasadnienie faktyczne i prawne,
 - c) Wykonawcach, którzy zostali wykluczeni z postępowania o udzielenie zamówienia, podając uzasadnienie faktyczne i prawne.
- 2) Zamawiający wykluczy z postępowania Wykonawców, którzy nie spełniają warunków określonych w art. 24 ust. 1 lub 2 ustawy, podając uzasadnienie faktyczne i prawne.
- 3) Zamawiający odrzuci ofertę, jeżeli:
 - a) jest niezgodna z ustawą,
 - b) jej treść nie odpowiada treści specyfikacji istotnych warunków zamówienia,
 - c) jej złożenie stanowi czyn nieuczciwej konkurencji w rozumieniu przepisów o zwalczaniu nieuczciwej konkurencji,
 - d) zawiera rażąco niską cenę w stosunku do przedmiotu zamówienia,
 - e) została złożona przez Wykonawcę wykluczonego z udziału w postępowaniu o udzielenie zamówienia,
 - f) zawiera omyłki rachunkowe w obliczeniu ceny, których nie można poprawić na podstawie art. 88 lub błędy w obliczeniu ceny,
 - g) Wykonawca w terminie 7 dni od dnia otrzymania zawiadomienia nie zgodził się na poprawienie omyłki rachunkowej w obliczeniu ceny,
 - h) jest nieważna na podstawie odrębnych przepisów.

21. Zawarcie umowy

- 1) Jeżeli Zamawiający dokona wyboru oferty, umowa w sprawie realizacji zamówienia publicznego zostanie zawarta z Wykonawcą, który spełni wszystkie przedstawione wymagania oraz którego oferta okaże się najkorzystniejsza.
- 2) Umowy są jawne i podlegają udostępnieniu na zasadach określonych w przepisach o dostępie do informacji publicznej.
- 3) Umowa zostanie zawarta w formie pisemnej w terminie nie krótszym niż 7 dni od dnia przekazania zawiadomienia o wyborze oferty, nie później jednak niż przed upływem terminu związania ofertą. O miejscu i dokładnym terminie zawarcia umowy Zamawiający powiadomi niezwłocznie wybranego Wykonawcę.

SPECYFIKACJA ISTOTNYCH WARUNKÓW ZAMÓWIENIA

- 4) Jeżeli Wykonawca, którego oferta została wybrana, uchyli się od zawarcia umowy w sprawie zamówienia publicznego Zamawiający wybierze ofertę najkorzystniejszą spośród pozostałych ofert, bez przeprowadzania ich ponownej oceny.
- 5) W przypadku, gdy wybraną ofertę, złożyła spółka z ograniczoną odpowiedzialnością, a wartość oferty dwukrotnie przewyższa wartość kapitału zakładowego, wymagane jest przed podpisaniem umowy załączenie stosownego dokumentu wskazującego na wartość maksymalnych zobowiązań, jakie może zaciągnąć Wykonawca (uchwała wspólników lub umowa spółki) w trybie art. 230 ustawy z dnia 15 września 2000 r. - Kodeks spółek handlowych (Dz. U. Nr 94, poz. 1037 z późniejszymi zmianami).

22. Istotne postanowienia umowy

Istotne postanowienia Umowy stanowią ostatnią część niniejszej SIWZ. Przyjęcie ich stanowi jeden z podstawowych warunków określonych przez Zamawiającego, zaś ich treść nie podlega negocjacom.

23. Pouczenie o środkach ochrony prawnej

- 1) Wobec czynności podjętych przez Zamawiającego w toku postępowania oraz w przypadku zaniechania przez Zamawiającego czynności, do której jest obowiązany na podstawie ustawy, można wnieść protest do Zamawiającego.
- 2) Protest wnosi się w terminach określonych w ustawie
- 3) Protest uważa się za wniesiony z chwilą, gdy dotarł on do Zamawiającego w taki sposób, że mógł on zapoznać się z jego treścią.
- 4) Protest powinien zostać złożony przez osoby uprawnione do składania oświadczenia woli w imieniu Wykonawcy.
- 5) Do protestu składanego przed upływem terminu składania ofert winien zostać dołączony dokument potwierdzający uprawnienia podmiotu do wniesienia protestu w postaci jednego z poniższych dokumentów:
 - a) aktualny wypis z rejestru KRS albo zaświadczenie o wpisie do rejestru działalności gospodarczej,
 - b) oświadczenie o tym, że podmiot jest wpisany na listę organizacji zrzeszających Wykonawców uprawnionych do wnoszenia środków ochrony prawnej prowadzoną przez UZP, wraz z podaniem nr decyzji dotyczącej dokonania wpisu.
- 6) Zamawiający odrzuca protest wniesiony po terminie, wniesiony przez podmiot nieuprawniony lub protest niedopuszczalny na podstawie art.181 ust. 6 ustawy.
- 7) Protest powinien wskazywać oprotestowaną czynność lub zaniechanie Zamawiającego, a także zawierać żądanie, zwięzłe przytoczenie zarzutów oraz okoliczności faktycznych i prawnych uzasadniających wniesienie protestu.
- 8) W przypadku wniesienia protestu po upływie terminu składania ofert bieg terminu związania ofertą ulega zawieszeniu do czasu ostatecznego rozstrzygnięcia protestu.
- 9) Wniesienie protestu jest dopuszczalne tylko przed zawarciem umowy.
- 10) Do zamówienia nie stosuje się przepisów ustawy dotyczących odwołań i skarg.

W sprawach nieuregulowanych w niniejszej Specyfikacji istotnych warunków zamówienia mają zastosowanie przepisy ustawy z dnia 29 stycznia 2004r. – Prawo zamówień publicznych oraz przepisy ustawy z dnia 23 kwietnia 1964r. Kodeks cywilny.

SPECYFIKACJA ISTOTNYCH WARUNKÓW ZAMÓWIENIA

OPIS PRZEDMIOTU ZAMÓWIENIA

Przedmiotem zamówienia jest dostawa sprzętu kwaterunkowego i tapczanów.

CZĘŚĆ I – Dostawa sprzętu kwaterunkowego do Centrum Szkolenia Policji w Legionowie.

1.	stół klubowy	szt.	68
2.	krzesło typu ISO	szt.	268
3.	szafka przy łóżkowa	szt.	184
4.	półka na książki wisząca	szt.	198
5.	wieszak ubraniowy ścienny z półką	szt.	65
6.	szafka pod RTV	szt.	3
7.	biurko dwu szafkowe	szt.	6
8.	biurko dwu szafkowe z wysuwaną półką na klawiaturę	szt.	2
9.	fotel obrotowy	szt.	2
10.	krzesło obrotowe	szt.	8
11.	szafa ubraniowa dwudrzwiowa z nadstawką	szt.	10
12.	stół szkolny (ławka szkolna)	szt.	11
13.	krzesło szkolne twarde	szt.	23
14.	biurko wykładowcy	szt.	1
15.	szafa biurowa dwudrzwiowa na akta, zamykana na klucz, drzwi przesuwane na prowadnicach	szt.	13
16.	szafa ubraniowa jednodrzwiowa, na dole 2 szuflady	szt.	1
17.	regał biurowy na akta z częścią oszkloną	szt.	1
18.	regał biurowy na akta	szt.	2
19.	stół konferencyjny na 4 osoby	szt.	2
20.	szafka dwudrzwiowa z dwoma półkami wewnątrz,	szt.	2
21.	komoda z 4 szufladami	szt.	1
22.	fotel tapicerowany lekki	szt.	2
23.	stolik klubowy na 4 nogach	szt.	1
24.	biurko kompaktowe.	szt.	3
25.	półka wisząca	szt.	1

- meble muszą być wykonane z płyty o grubości 18 mm,
- krawędzie mebli muszą być wykończone listwą PCV o grubości 2 mm, przyklejoną na gorąco,
- uchwyty w meblach muszą być metalowe, chromowane, dwupunktowe,
- zawiasy w meblach muszą być puszkowe samodomykające typu „hetis” lub podobne

Szczegółowy opis przedmiotu zamówienia oraz rysunki zawiera załącznik nr 2 do Formularza oferty.

SPECYFIKACJA ISTOTNYCH WARUNKÓW ZAMÓWIENIA

CZĘŚĆ II – Dostawa tapczanów do Centrum Szkolenia Policji w Legionowie.

1.	tapczan	szt.	260
----	---------	------	-----

- wykonany z płyty o grubości 18 mm,
- krawędzie wykończone listwą PCV o grubości 2 mm, przyklejoną na gorąco.

Szczegółowy opis przedmiotu zamówienia oraz rysunki zawiera załącznik nr 3 do Formularza oferty.

(KOD CPV: 36100000-2)

SPECYFIKACJA ISTOTNYCH WARUNKÓW ZAMÓWIENIA

FORMULARZ OFERTY

.....
(miejscowość, data)

nazwa i adres Wykonawcy
(pieczęć)

CENTRUM SZKOLENIA POLICJI
ul. Zegrzyńska 121
05-121 Legionowo

1. Nawiązując do ogłoszenia o przetargu nieograniczonym na
-
- niniejszym składamy ofertę w przedmiotowym postępowaniu w imieniu firmy:
- Nazwa:
- Adres do korespondencji: ul.
- Kod pocztowy:
- Miejscowość:
- Telefon:, Fax:, E-mail:
2. Oferujemy:
-, spełniających wszystkie wymagania Zamawiającego zgodnie z wypełnionym i załączonym formularzem cenowym.
3. Termin realizacji zamówienia – od dnia podpisania umowy (*dotyczy etapu I*)
- (*dotyczy etapu II*) od dnia podpisania umowy.
4. Udzielamy gwarancji
5. Płatność za wykonaną dostawę nastąpi w terminie 21 dni od daty doręczenia faktury VAT Zamawiającemu wystawionej po podpisaniu protokołu odbioru dostaw.
6. Oświadczamy, że zapoznaliśmy się ze specyfikacją istotnych warunków zamówienia i zobowiązujemy się do stosowania i ścisłego przestrzegania warunków w niej określonych.
7. Oświadczamy, że uważamy się za związanych niniejszą ofertą na czas wskazany w specyfikacji istotnych warunków zamówienia, tj. na okres **30** dni od upływu terminu składania ofert.
8. Oświadczamy, że warunki zawarte w Istotnych postanowieniach umowy, zostały przez nas zaakceptowane i zobowiązujemy się w przypadku wyboru naszej oferty do zawarcia umowy na wymienionych warunkach, w miejscu i terminie wyznaczonym przez Zamawiającego. Jesteśmy świadomi, że gdyby z naszej winy nie doszło do zawarcia umowy wniesione wadium ulega przepadkowi.
9. Deklarujemy wniesienie zabezpieczenia należytego wykonania umowy w wysokości 2% ceny całkowitej.
10. Wadium zostało wniesione w formie
11. Numer podstawowego konta bankowego, na które mają być dokonane: zwrot wadium i płatności za realizację dostawy.

.....
(podpis i pieczęć upoważnionego przedstawiciela Wykonawcy)

* niewłaściwe skreślić

Nazwa i adres Wykonawcy

.....
(pieczęć firmowa)

OŚWIADCZENIE

(wersja oświadczenia dla Wykonawców składających ofertę samodzielnie)

Przystępując do postępowania w sprawie udzielenia zamówienia na
..... dla CENTRUM SZKOLENIA POLICJI W LEGIONOWIE
oraz zgodnie z treścią specyfikacji istotnych warunków zamówienia.

ja (imię i nazwisko)
zamieszkały (adres)*

ja (imię i nazwisko)
zamieszkały (adres)*

wpisani w rejestrze i uprawnieni do reprezentowania firmy
(Nazwa firm)
(Adres)
(Kod pocztowy).....(Miejscowość):.....

oświadczamy, że nie podlegamy wykluczeniu z postępowania w rozumieniu art. 24 Ustawy.

Jesteśmy świadomi, że z udzielenia zamówienia wyklucza się:

1. Wykonawców, którzy w ciągu ostatnich 3 lat przed wszczęciem postępowania wyrządzili szkodę nie wykonując zamówienia lub wykonując je nienależycie, a szkoda ta nie została dobrowolnie naprawiona do dnia wszczęcia postępowania, chyba że niewykonanie lub nienależyte wykonanie jest następstwem okoliczności, za które Wykonawca nie ponosi odpowiedzialności;
2. Wykonawców, w stosunku do których otwarto likwidację lub których upadłość ogłoszono, z wyjątkiem Wykonawców, którzy po ogłoszeniu upadłości zawarli układ zatwierdzony prawomocnym postanowieniem sądu, jeżeli układ nie przewiduje zaspokojenia wierzycieli poprzez likwidację majątku upadłego;
3. Wykonawców, którzy zalegają z uiszczeniem podatków, opłat lub składek na ubezpieczenia społeczne lub zdrowotne, z wyjątkiem przypadków gdy uzyskali oni przewidziane prawem zwolnienie, odroczenie, rozłożenie na raty zaległych płatności lub wstrzymanie w całości wykonania decyzji właściwego organu;
4. osoby fizyczne, które prawomocnie skazano za przestępstwo popełnione w związku z postępowaniem o udzielenie zamówienia, przestępstwo przeciwko prawom osób wykonujących pracę zarobkową, przestępstwo przekupstwa, przestępstwo przeciwko obrotowi gospodarczemu lub inne przestępstwo popełnione w celu osiągnięcia korzyści majątkowych, a także za

* dotyczy jedynie Wykonawców prowadzących samodzielnie działalność gospodarczą

- przestępstwo skarbowe lub przestępstwo udziału w zorganizowanej grupie albo związku mających na celu popełnienie przestępstwa lub przestępstwa skarbowego;
5. spółki jawne, których wspólnika prawomocnie skazano za przestępstwo popełnione w związku z postępowaniem o udzielenie zamówienia, przestępstwo przeciwko prawom osób wykonujących pracę zarobkową, przestępstwo przekupstwa, przestępstwo przeciwko obrotowi gospodarczemu lub inne przestępstwo popełnione w celu osiągnięcia korzyści majątkowych, a także za przestępstwo skarbowe lub przestępstwo udziału w zorganizowanej grupie albo związku mających na celu popełnienie przestępstwa lub przestępstwa skarbowego;
 6. spółki partnerskie, których partnera lub członka zarządu prawomocnie skazano za przestępstwo popełnione w związku z postępowaniem o udzielenie zamówienia, przestępstwo przeciwko prawom osób wykonujących pracę zarobkową, przestępstwo przekupstwa, przestępstwo przeciwko obrotowi gospodarczemu lub inne przestępstwo popełnione w celu osiągnięcia korzyści majątkowych, a także za przestępstwo skarbowe lub przestępstwo udziału w zorganizowanej grupie albo związku mających na celu popełnienie przestępstwa lub przestępstwa skarbowego;
 7. spółki komandytowe oraz spółki komandytowo-akcyjne, których komplementariusza prawomocnie skazano za przestępstwo popełnione w związku z postępowaniem o udzielenie zamówienia, przestępstwo przeciwko prawom osób wykonujących pracę zarobkową, przestępstwo przekupstwa, przestępstwo przeciwko obrotowi gospodarczemu lub inne przestępstwo popełnione w celu osiągnięcia korzyści majątkowych, a także za przestępstwo skarbowe lub przestępstwo udziału w zorganizowanej grupie albo związku mających na celu popełnienie przestępstwa lub przestępstwa skarbowego;
 8. osoby prawne, których urzędującego członka organu zarządzającego prawomocnie skazano za przestępstwo popełnione w związku z postępowaniem o udzielenie zamówienia, przestępstwo przeciwko prawom osób wykonujących pracę zarobkową, przestępstwo przekupstwa, przestępstwo przeciwko obrotowi gospodarczemu lub inne przestępstwo popełnione w celu osiągnięcia korzyści majątkowych, a także za przestępstwo skarbowe lub przestępstwo udziału w zorganizowanej grupie albo związku mających na celu popełnienie przestępstwa lub przestępstwa skarbowego;
 9. podmioty zbiorowe, wobec których sąd orzekł zakaz ubiegania się o zamówienia, na podstawie przepisów o odpowiedzialności podmiotów zbiorowych za czyny zabronione pod groźbą kary;
 10. Wykonawców, którzy wykonywali bezpośrednio czynności związane z przygotowaniem prowadzonego postępowania lub posługiwali się w celu sporządzenia oferty osobami uczestniczącymi w dokonywaniu tych czynności, chyba że udział tych Wykonawców w postępowaniu nie utrudni uczciwej konkurencji; przepisu nie stosuje się do Wykonawców, którym udziela się zamówienia na podstawie art. 62 ust. 1 pkt 2 lub art. 67 ust. 1 pkt 1 i 2 ustawy;
 11. Wykonawców, którzy złożyli nieprawdziwe informacje mające wpływ na wynik prowadzonego postępowania;
 12. Wykonawców, którzy nie złożyli oświadczenia o spełnianiu warunków udziału w postępowaniu lub dokumentów potwierdzających spełnianie tych warunków lub złożone dokumenty zawierają błędy, z zastrzeżeniem art. 26 ust. 3 ustawy;
 13. Wykonawców, którzy nie zgodzili się na przedłużenie okresu związania ofertą.

Oświadczamy również, że spełniamy warunki art. 22 ust. 1 ustawy Prawo zamówień publicznych tj.:

1. posiadamy uprawnienia do wykonywania określonej działalności lub czynności, jeżeli ustawy nakładają obowiązek posiadania takich uprawnień;
2. posiadamy niezbędną wiedzę i doświadczenie oraz dysponujemy potencjałem technicznym i osobami zdolnymi do wykonania zamówienia;
3. znajdujemy się w sytuacji ekonomicznej i finansowej zapewniającej wykonanie zamówienia;

..... dn.

(miejsowość)

.....

(podpis i pieczęć upoważnionego przedstawiciela Wykonawcy)

Nazwa i adres Wykonawcy

.....
(pieczęćka firmowa)

OŚWIADCZENIE

(wersja oświadczenia dla Wykonawców składających ofertę wspólnie)

Przystępując do postępowania w sprawie udzielenia zamówienia na
..... dla CENTRUM SZKOLENIA POLICJI W
LEGIONOWIE oraz zgodnie z treścią specyfikacji istotnych warunków zamówienia.

ja (imię i nazwisko).....
zamieszkały (adres) *

ja (imię i nazwisko)

zamieszkały (adres) *

wpisani w rejestrze i uprawnieni do reprezentowania firmy
(Nazwa firmy)

(Adres)

(Kod

pocztowy).....(Miejscowość):.....

oświadczamy, że nie podlegamy wykluczeniu z postępowania w rozumieniu art. 24.

Jesteśmy świadomi, że z udzielenia zamówienia wyklucza się:

1. Wykonawców, którzy w ciągu ostatnich 3 lat przed wszczęciem postępowania wyrządzili szkodę nie wykonując zamówienia lub wykonując je nienależycie, a szkoda ta nie została dobrowolnie naprawiona do dnia wszczęcia postępowania, chyba że niewykonanie lub nienależyte wykonanie jest następstwem okoliczności, za które Wykonawca nie ponosi odpowiedzialności;
2. Wykonawców, w stosunku do których otwarto likwidację lub których upadłość ogłoszono, z wyjątkiem Wykonawców, którzy po ogłoszeniu upadłości zawarli układ zatwierdzony prawomocnym postanowieniem sądu, jeżeli układ nie przewiduje zaspokojenia wierzycieli poprzez likwidację majątku upadłego;
3. Wykonawców, którzy zalegają z uiszczeniem podatków, opłat lub składek na ubezpieczenia społeczne lub zdrowotne, z wyjątkiem przypadków gdy uzyskali oni przewidziane prawem zwolnienie, odroczenie, rozłożenie na raty zaległych płatności lub wstrzymanie w całości wykonania decyzji właściwego organu;
4. osoby fizyczne, które prawomocnie skazano za przestępstwo popełnione w związku z postępowaniem o udzielenie zamówienia, przestępstwo przeciwko prawom osób

* dotyczy jedynie Wykonawców prowadzących samodzielnie działalność gospodarczą

- wykonywających pracę zarobkową, przestępstwo przekupstwa, przestępstwo przeciwko obrotowi gospodarczemu lub inne przestępstwo popełnione w celu osiągnięcia korzyści majątkowych, a także za przestępstwo skarbowe lub przestępstwo udziału w zorganizowanej grupie albo związku mających na celu popełnienie przestępstwa lub przestępstwa skarbowego;
5. spółki jawne, których wspólnika prawomocnie skazano za przestępstwo popełnione w związku z postępowaniem o udzielenie zamówienia, przestępstwo przeciwko prawom osób wykonujących pracę zarobkową, przestępstwo przekupstwa, przestępstwo przeciwko obrotowi gospodarczemu lub inne przestępstwo popełnione w celu osiągnięcia korzyści majątkowych, a także za przestępstwo skarbowe lub przestępstwo udziału w zorganizowanej grupie albo związku mających na celu popełnienie przestępstwa lub przestępstwa skarbowego;
 6. spółki partnerskie, których partnera lub członka zarządu prawomocnie skazano za przestępstwo popełnione w związku z postępowaniem o udzielenie zamówienia, przestępstwo przeciwko prawom osób wykonujących pracę zarobkową, przestępstwo przekupstwa, przestępstwo przeciwko obrotowi gospodarczemu lub inne przestępstwo popełnione w celu osiągnięcia korzyści majątkowych, a także za przestępstwo skarbowe lub przestępstwo udziału w zorganizowanej grupie albo związku mających na celu popełnienie przestępstwa lub przestępstwa skarbowego;
 7. spółki komandytowe oraz spółki komandytowo-akcyjne, których komplementariusza prawomocnie skazano za przestępstwo popełnione w związku z postępowaniem o udzielenie zamówienia, przestępstwo przeciwko prawom osób wykonujących pracę zarobkową, przestępstwo przekupstwa, przestępstwo przeciwko obrotowi gospodarczemu lub inne przestępstwo popełnione w celu osiągnięcia korzyści majątkowych, a także za przestępstwo skarbowe lub przestępstwo udziału w zorganizowanej grupie albo związku mających na celu popełnienie przestępstwa lub przestępstwa skarbowego;
 8. osoby prawne, których urzędującego członka organu zarządzającego prawomocnie skazano za przestępstwo popełnione w związku z postępowaniem o udzielenie zamówienia, przestępstwo przeciwko prawom osób wykonujących pracę zarobkową, przestępstwo przekupstwa, przestępstwo przeciwko obrotowi gospodarczemu lub inne przestępstwo popełnione w celu osiągnięcia korzyści majątkowych, a także za przestępstwo skarbowe lub przestępstwo udziału w zorganizowanej grupie albo związku mających na celu popełnienie przestępstwa lub przestępstwa skarbowego;
 9. podmioty zbiorowe, wobec których sąd orzekł zakaz ubiegania się o zamówienia, na podstawie przepisów o odpowiedzialności podmiotów zbiorowych za czyny zabronione pod groźbą kary;
 10. Wykonawców, którzy wykonywali bezpośrednio czynności związane z przygotowaniem prowadzonego postępowania lub posługiwali się w celu sporządzenia oferty osobami uczestniczącymi w dokonywaniu tych czynności, chyba że udział tych Wykonawców w postępowaniu nie utrudni uczciwej konkurencji; przepisu nie stosuje się do Wykonawców, którym udziela się zamówienia na podstawie art. 62 ust. 1 pkt 2 lub art. 67 ust. 1 pkt 1 i 2 ustawy;
 11. Wykonawców, którzy złożyli nieprawdziwe informacje mające wpływ na wynik prowadzonego postępowania;
 12. Wykonawców, którzy nie złożyli oświadczenia o spełnianiu warunków udziału w postępowaniu lub dokumentów potwierdzających spełnianie tych warunków lub złożone dokumenty zawierają błędy, z zastrzeżeniem art. 26 ust. 3 ustawy;

13. Wykonawców, którzy nie wnieśli wadium, w tym również na przedłużony okres związania ofertą lub nie zgodzili się na przedłużenie okresu związania ofertą.

Oświadczamy również, że spełniamy warunki art. 22 ust. 1 ustawy tj.:

1. posiadamy uprawnienia niezbędne do wykonania zamówienia w zakresieobjętym zamówieniem**;
2. posiadamy niezbędną wiedzę i doświadczenie, oraz dysponujemy potencjałem technicznym i osobami zdolnymi do wykonania danego zamówienia w zakresie**;
3. znajdujemy się w sytuacji ekonomicznej i finansowej zapewniającej wykonanie zamówienia w zakresie.....**;

..... dn.

(*Miejscowość*)

.....
(*podpis i pieczęć upoważnionego przedstawiciela Wykonawcy*)

** łączny zakres wyszczególnionych w oświadczeniach składanych przez Wykonawców składających ofertę wspólnie powinien odpowiadać całemu zakresowi przedmiotu zamówienia.

FORMULARZ CENOWY

CENTRUM SZKOLENIA POLICJI
ul. Zegrzyńska 121
05-121 Legionowo

Tabela 1

CZĘŚĆ I – Dostawa sprzętu kwaterunkowego do Centrum Szkolenia Policji w Legionowie

L.p.	Przedmiot zamówienia		J.m.	Ilość	Cena jednostkowa netto (PLN) ¹	Łączna wartość netto (PLN)	Stawka podatku VAT
	Opis przedmiotu zamówienia	Nazwa oferowanego produktu ²					
1	2	3	4	5	6	7(5 x 6)	8
1.	Stół klubowy		szt.	68			
2.	Krzesło typu ISO		szt.	268			
3.	Szafka przyłóżkowa		szt.	184			
4.	Półka na książki wisząca		szt.	198			
5.	Wieszak ubraniowy ścienny z półką		szt.	65			
6.	Szafka pod RTV		szt.	3			
7.	Biurko dwuszafkowe		szt.	6			
8.	Biurko dwuszafkowe z wysuwaną półką na klawiaturę		szt.	2			
9.	Fotel obrotowy		szt.	2			
10.	Krzesło obrotowe		szt.	8			
11.	Szafa ubraniowa dwudrzwiowa z nadstawką		szt.	10			
12.	Stół szkolny (ławka szkolna)		szt.	11			
13.	Krzesło szkolne twarde		szt.	23			

14.	Biurko wykładowcy		szt.	1				
15.	Szafa biurowa dwudrzwiowa na akta, zamykana na klucz, drzwi przesuwane na prowadnicach		szt.	13				
16.	Szafa ubraniowa jednodrzwiowa, na dole 2 szuflady		szt.	1				
17.	Regał biurowy na akta z częścią oszkloną		szt.	1				
18.	Regał biurowy na akta		szt.	2				
19.	Stół konferencyjny na 4 osoby		szt.	2				
20.	Szafka dwudrzwiowa z dwoma półkami wewnątrz		szt.	2				
21.	Komoda z 4 szufladami		szt.	1				
22.	Fotel tapicerowany lekki		szt.	2				
23.	Stolik klubowy na 4 nogach		szt.	1				
24.	Biurko kompaktowe		szt.	3				
25.	Półka wisząca		szt.	1				
SUMA NETTO:								

¹Wszystkie wartości w poszczególnych kolumnach formularza muszą zostać przedstawione z dokładnością do dwóch miejsc po przecinku pod rygorem odrzucenia oferty.

²W kolumnie tej należy wpisać nazwę oferowanego produktu, która pozwoli na jednoznaczną identyfikację produktu na rynku, w tym m. in. nazwę producenta.

Tabela 2

CZĘŚĆ I – Dostawa sprzętu kwaterunkowego do Centrum Szkolenia Policji w Legionowie

Łączna wartość netto	Stawka podatku VAT	Łączna wartość brutto
	22%	
	7%	
	0%	
	Inne	
SUMA BRUTTO:		

Łączna wartość netto oferty wynosi: słownie złotych:.....

Łączna wartość brutto oferty wynosi: słownie złotych:.....

w tym: zł podatku od towarów i usług (VAT).

.....
(podpis i pieczęć upoważnionego przedstawiciela Wykonawcy)

Tabela 1

CZĘŚĆ II – Dostawa tapczanu do Centrum Szkolenia Policji w Legionowie

L.p.	Przedmiot zamówienia		J.m.	Ilość	Cena jednostkowa netto (PLN) ¹	Łączna wartość netto (PLN)	Stawka podatku VAT
	Opis przedmiotu zamówienia	Nazwa oferowanego produktu ²					
1	2	3	4	5	6	7(5 x 6)	8
1.	Tapczan - wykonany z płyty o grubości 18 mm, - krawędzie wykończone listwą PCV o grubości 2 mm, przyklejoną na gorąco.		szt.	260			
SUMA NETTO:							

¹Wszystkie wartości w poszczególnych kolumnach formularza muszą zostać przedstawione z dokładnością do dwóch miejsc po przecinku pod rygorem odrzucenia oferty.

²W kolumnie tej należy wpisać nazwę oferowanego produktu, która pozwoli na jednoznaczną identyfikację produktu na rynku, w tym m. in. nazwę producenta.

Tabela 2

CZĘŚĆ II – Dostawa tapczanu do Centrum Szkolenia Policji w Legionowie

Łączna wartość netto	Stawka podatku VAT	Łączna wartość brutto
	22%	
	7%	
	0%	
	Inne	
SUMA BRUTTO:		

Łączna wartość netto oferty wynosi: słownie złotych:.....

Łączna wartość brutto oferty wynosi: słownie złotych:.....

w tym: zł podatku od towarów i usług (VAT)

.....

(podpis i pieczęć upoważnionego przedstawiciela Wykonawcy)

ISTOTNE POSTANOWIENIA UMOWY

UMOWA Nr(projekt)

zawarta w dniu pomiędzy:
CENTRUM SZKOLENIA POLICJI W LEGIONOWIE.....w imieniu którego
działają:

1.
2.

zwanym dalej „Zamawiającym”,

a

.....

wpisanym do..... reprezentowanym przez:

1.
2.

zwanym dalej „Wykonawcą”.

Na podstawie ustawy z dnia 29 stycznia 2004r. - Prawo zamówień publicznych (Dz. U. z 2006 r. Nr 164, poz.1163 i Nr 170, poz. 1217) w trybie przetargu nieograniczonego została zawarta umowa następującej treści:

§ 1

Przedmiot umowy

1. Przedmiotem umowy jest dostawa sprzętu kwaterunkowego i tapczanów do CSP w Legionowie w części..... zgodnie z ofertą i cenami określonymi w załączniku nr do umowy (opis przedmiotu zamówienia i formularz oferty wraz z formularzem cenowym).
2. Wykonawca gwarantuje zachowanie parametrów przedmiotu umowy zgodnie z parametrami określonymi w ofercie na podstawie, której zawarta została niniejsza umowa.
3. Zamawiający zastrzega sobie prawo do sprawdzenia przestrzegania przez Wykonawcę wymogów określonych w ust. 1 – 2 w okresie obowiązywania umowy.

§ 2

Termin i warunki realizacji umowy

1. Umowa zostaje zawarta od dnia2007 roku do dnia 2007 roku.
2. Miejszem wykonania dostawy jest magazyn Centrum Szkolenia Policji w Legionowie.
3. Umowa będzie realizowana w oparciu o dwa etapy tj. I etap w terminie do 5-ciu tygodni od podpisania umowy, II etap do 18 czerwca 2007 r. od podpisania umowy zgodnie z załącznikiem nr 4 do umowy. Odbiór ilościowo-jakościowy przedmiotu umowy nastąpi w oparciu o protokół dostaw stanowiący załącznik nr 3 do umowy.
4. Zamawiający zastrzega, że całkowita wartość umowy nie może przekroczyć wysokości posiadanych środków finansowych, które zostały określone w § 3 ust.1
5. Wykonawca powiadomi koordynatora ze strony Zamawiającego wskazanego w ust. 8 (telefonicznie lub w formie pisemnej przesłanej faksem) o terminie wywozu odpadów nie później niż 24 godziny przed jego terminem wykonania.
6. Dostawa zamówienia realizowana będzie zgodnie z zamówieniem w dni robocze w godzinach od 8.00 do 14.00.
7. W przypadku stwierdzenia niezgodności ilościowych lub jakościowych dostawy z umową, Wykonawca zobowiązany jest do wymiany wadliwego przedmiotu umowy na wolny od wad, a w przypadku braków ilościowych do dostarczenia różnicy w ilości wynikającej z zamówienia i faktycznie zrealizowanej dostawy na swój koszt, w terminie ustalonym przez Zamawiającego nie dłuższym niż 14 dni roboczych liczonych od dnia otrzymania pisemnej

informacji przekazanej faksem. Zamawiający dokona weryfikacji ponownie dostarczonego towaru w terminie do 7 dni od dnia zrealizowania zamówienia.

8. Koordynatorem realizacji umowy ze strony Zamawiającego jest p. Jarosław Pośpiech tel. (0-22) 605-33-98.
9. Koordynatorem realizacji umowy ze strony Wykonawcy jesttel.
10. Koordynatorzy, o których mowa w ust. 8 i 9 zostają powołani celem ustalenia wszelkich szczegółów związanych z realizacją umowy. Ustalenia koordynatorów odbywać się będą telefonicznie lub w formie pisemnej przesłanej faksem.
11. Za upoważnionego przedstawiciela Zamawiającego uważa się koordynatora realizacji umowy ze strony Zamawiającego wskazanego w ust. 8 lub inną osobę działającą na podstawie stosownych upoważnień.

§ 3

Wartość umowy i zasady rozliczeń

1. Łączne wynagrodzenie należne Wykonawcy z tytułu realizacji niniejszej umowy nie przekroczy kwoty: netto.....zł) (słownie.....zł) powiększonej o podatek od towarów i usług VAT naliczony zgodnie z przepisami obowiązującymi w dniu jego naliczenia.
2. Ceny jednostkowe, o których mowa w formularzu cenowym stanowiącym załącznik nr do umowy zawierają w sobie koszty transportu, ubezpieczeń, opłaty celne i podatkowe oraz wszelkie inne koszty Wykonawcy. Ceny nie mogą ulec zwiększeniu w okresie obowiązywania umowy.
3. Wykonawca wystawi fakturę za każdy etap zrealizowanej dostawy w oparciu o ceny jednostkowe, o których mowa w ust. 2 oraz wielkość faktycznie zrealizowanej dostawy, wynikającej z bezusterkowego protokołu odbioru dostaw. Protokół ten będzie podstawą do wystawienia faktury.
4. Płatność za przedmiot umowy dokonana będzie przez Zamawiającego w ciągu 21 dni od daty otrzymania faktury VAT i będzie realizowana, przelewem na rachunek bankowy Wykonawcy w banku nr konta
5. Za datę płatności przyjmuje się dzień, w którym Zamawiający polecił swojemu bankowi przelać na konto Wykonawcy należną mu kwotę (data przyjęcia przez bank polecenia przelewu).

§ 4

Gwarancja i rękojmia

1. Niezależnie od rękojmi Wykonawca udziela Zamawiającemu gwarancji na oferowany przedmiot umowy liczonej od dnia dostarczenia przedmiotu zamówienia i podpisania protokołu odbioru dostaw, wynoszącej 12 miesięcy.
2. Zamawiający w przypadku stwierdzenia wad jakościowych (również ukrytych) w okresie gwarancji otrzymanego przedmiotu zamówienia postawi go do dyspozycji Wykonawcy w siedzibie Zamawiającego, powiadamiając niezwłocznie (telefonicznie lub faxem) o stwierdzonych brakach lub wadach oraz potwierdzi to protokołem reklamacyjnym.
3. Wykonawca w terminie 3 dni od zgłoszenia reklamacji przez Zamawiającego zobowiązany jest dostarczyć partię towaru bez wad w zamian za towar reklamowany.

§ 5

Kary umowne i odstąpienie od umowy

1. Strony zgodnie postanawiają, że obowiązującą je formą odszkodowania będą kary umowne.
2. Zostają określone następujące wysokości kar umownych:
 - a) W przypadku opóźnienia terminu o którym mowa w § 2 ust. 4 Wykonawca zapłaci Zamawiającemu kary umowne w wysokości 0,5 % łącznego wynagrodzenia określonego w § 3 ust. 1, za każdy rozpoczęty dzień opóźnienia.
 - b) W przypadku nie wykonania bądź nienależytego wykonania zobowiązań umownych przez Wykonawcę, zapłaci on Zamawiającemu karę umowną w wysokości 5 % łącznego wynagrodzenia określonego w § 3 ust. 1

- c) W przypadku odstąpienia od umowy przez Zamawiającego z przyczyn leżących po stronie Wykonawcy, Wykonawca zobowiązany jest do zapłaty na rzecz Zamawiającego kary umownej w wysokości 10 % wynagrodzenia określonego w § 3 ust. 1.
3. Kary umowne, o których mowa w ust. 2 podlegają łączeniu.
4. O naliczeniu kar umownych Zamawiający informuje pisemnie Wykonawcę, określając jednocześnie termin uiszczenia kar oraz podając formę uregulowania należności.
5. Wykonawca upoważnia Zamawiającego do potrącenia kar umownych z faktur do zapłaty.
6. Zamawiający zastrzega sobie prawo odstąpienia od umowy w terminie 30 dni od momentu powzięcia wiadomości o poniższych okolicznościach :
 - a) wartość zgłaszanych przez Zamawiającego reklamacji przekroczy 10% łącznego wynagrodzenia, o którym mowa w § 3 ust. 1.
 - b) w razie wystąpienia istotnej zmiany okoliczności powodującej, że wykonanie umowy nie leży w interesie publicznym, czego nie można było przewidzieć w chwili jej zawarcia, Zamawiający może odstąpić od umowy w terminie 30 dni od powzięcia wiadomości o powyższych okolicznościach. W takim przypadku, Wykonawca może żądać wyłącznie wynagrodzenia z tytułu wykonania zrealizowanej części umowy.
 - c) Zamawiający jest uprawniony do odstąpienia od umowy w przypadku naruszenia przez Wykonawcę, któregokolwiek z zapisów umowy.
7. Zamawiający może dochodzić na zasadach ogólnych odszkodowania przenoszącego wysokość kar umownych do wysokości rzeczywiście poniesionej szkody.

§ 6

Postanowienia końcowe

1. Wszelkie spory mogące wyniknąć z zawarcia i wykonania umowy, strony poddają pod rozstrzygnięcie sądu właściwego miejscowo dla siedziby Zamawiającego.
2. W sprawach nie unormowanych niniejszą umową mają zastosowanie przepisy Kodeksu cywilnego, ustawy z dnia 29 stycznia 2004 r. Prawo zamówień publicznych.
3. Wykonawca bez pisemnej zgody Zamawiającego nie może dokonywać przelewu wierzytelności wynikających z niniejszej umowy na osoby trzecie.
4. Wszelkie zmiany i uzupełnienia dotyczące niniejszej umowy wymagają formy pisemnej pod rygorem nieważności.
5. Załączniki do umowy stanowią jej integralną część.
6. Umowa zostaje zawarta z chwilą podpisania jej przez obie strony.
7. Umowę sporządzono w trzech jednobrzmiących egzemplarzach, jeden dla Wykonawcy, dwa dla Zamawiającego.

Załączniki:

1. Opis przedmiotu zamówienia.
2. Formularz oferty wraz z formularzem cenowym (zgodnie z wybraną ofertą).
3. Wzór protokołu odbioru dostaw.
4. Etapy i ilości dostaw wyposażenia kwaterunkowego i tapczanów.

.....
Zamawiający

.....
Wykonawca

PROTOKÓŁ ODBIORU DOSTAW

Miejsce dokonania odbioru:

.....

Data dokonania odbioru:

.....

Ze strony Wykonawcy:

.....

(nazwa i adres)

Ze strony Zamawiającego:

.....

(nazwa i adres)

Komisja w składzie:

1.

4.

2.

5.

3.

Przedmiotem dostawy i odbioru w ramach Umowy nr z dnia jest:

L.p.	Nazwa przedmiotu dostawy/usługi	Jednostka miary	Ilość	Nr seryjny	Wartość	Dokumentacja techniczna / instrukcja obsługi/ świadectwo jakości	Uwagi

Potwierdzenie kompletności dostawy

- Tak *
- Nie * - zastrzeżenia

.....

Potwierdzenie zgodności i jakości przyjmowanej dostawy z parametrami / funkcjonalnością zaoferowaną w ofercie:

- Zgodne *
- Niezgodne * - zastrzeżenia

.....

Świadczenia dodatkowe (jeśli były przewidziane w ofercie):

- Wykonane zgodnie z umową
- Nie wykonane zgodnie z umową * - zastrzeżenia

.....

Końcowy wynik odbioru:

- Pozytywny *
- Negatywny * - zastrzeżenia

.....

Podpisy

1.
2.
3.
4.
5.

1. STÓŁ KLUBOWY



stelaż metalowy z rury okrągłej o średnicy 030 mm w kolorze brąz; blat z płyty grubości 18 mm, w kolorze buk; wymiary: wys. 76 cm, blat 80 x 80 cm.

2. KRZESŁO TYPU ISO

- stelaż metalowy w kolorze brąz;
- tapicerka materiałowa w kolorze jasny brąz;
dokładny kolor tapicerki zostanie wybrany przed podpisaniem umowy, po przedstawieniu próbek tkanin przez Wykonawcę.



3. SZAFKA PRZYŁÓŻKOWA



- z płyty grubości 18 mm, w okleinie w kolorze buk;
- górna część - szuflada, dolna zamykana na drzwi;
- wymiary: wys. 50 cm, szer. 45 cm, gł. 45 cm.

4. PÓLKA WISZĄCA

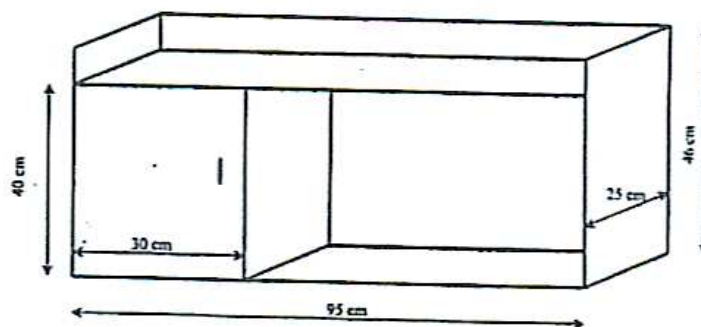

- płyta w okleinie koloru buk, o grubości 18 mm;
- ścianka tylnia półki z płyty w kolorze białym;
- z tyłu zamocowane mocowania do wieszania półki na ścianie;
- wymiary i wygląd zgodnie z zapisanymi na rysunku.

5. WIESZAK UBRANIOWY ŚCIENNY Z PÓLKĄ

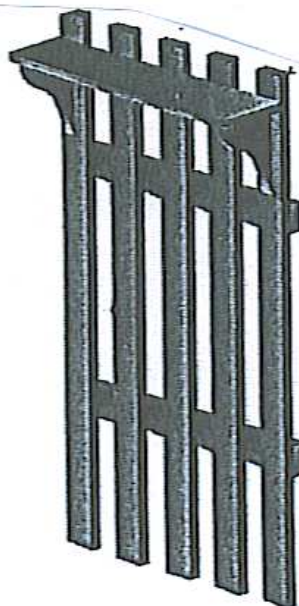

- ścianka drewniana w kolorze buk;
- zamontowana półka na górze;
- na ściance pięć zamontowanych metalowych wieszaków na ubrania;
- wymiary wys. 90 cm, szer. 70 cm;
- wygląd jak na rysunku.

6. SZAFKA POD RTV

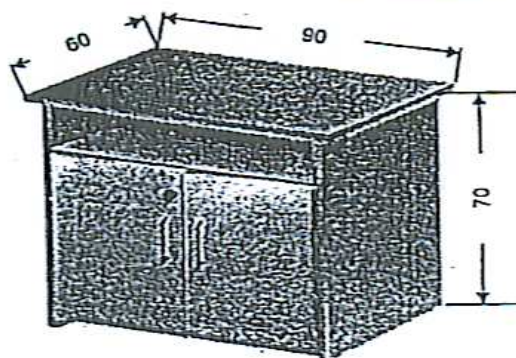

- płyta w okleinie w kolorze buk;
- wymiary: wys. 70 cm, szer. 90 cm, gł. 60 cm;
- półka odkryta pod blatem;
- w drzwiczkach wmontowany zamek na klucz;
- wewnątrz w części z drzwiczkami półka;
- wygląd zgodny z rysunkiem.

7. BIURKO DWU SZAFKOWE

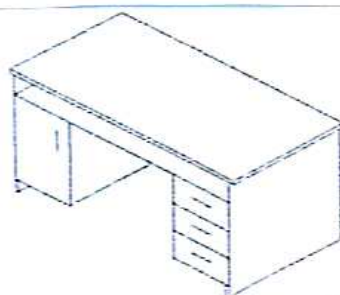

- płyta w okleinie w kolorze buk;
- wymiary: dł. 130 cm, szer. 70 cm, wys. 75 cm, gr. płyty 18 mm;
- szuflady i drzwi zamykane na klucz.

8. BIURKO DWU SZAFKOWE Z WYSUWANĄ PÓLKĄ NA KLAWIATURĘ

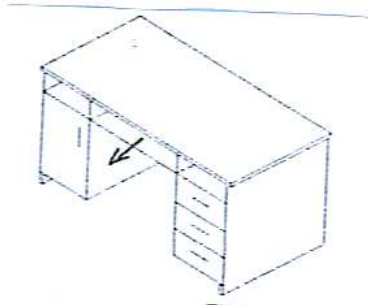

- płyta w okleinie w kolorze buk;
- wymiary: dł. 140 cm, szer. 80 cm, wys. 75 cm, gr. płyty 18 mm;
- półka pod blatem wysuwana na prowadnicach z przeznaczeniem na klawiaturę
- szuflady i drzwi zamykane na klucz.

9. FOTEL OBROTOWY



- ergonomiczne, wyprofilowane oparcie fotela z podparciem lędźwiowym;
- regulowana tłokiem gazowym wysokość siedziska;
- podłokietniki z twardego tworzywa;
- mechanizm podparcia pleców z regulacją siły wg masy ciała i z możliwością zablokowania w wybranej pozycji;
- układ jezdny fotela na pięciu ramionach z kółkami samohamownymi do powierzchni dywanowych;
- elementy metalowe lakierowane;
- tapicerka z materiału tapicerskiego w kolorze jasny brąz;
- dokładny kolor tapicerki zostanie wybrany przed podpisaniem umowy, po przedstawieniu próbek tkanin przez Wykonawcę.

10. KRZESŁO OBROTOWE



- płynnie regulowane nachylenie oparcia;
- ustawienie wysokości siedziska tłokiem gazowym;
- regulowana wysokość i głębokość ergonomicznie wyprofilowanego oparcia (podparcie lędźwiowe);
- stabilny krzyż obrotowy na pięcionogu z podwójnymi kółkami;
- tapicerka z materiału w kolorze brąz;
- dokładny kolor tapicerki zostanie wybrany przed podpisaniem umowy, po przedstawieniu próbek tkanin przez Wykonawcę.

11. SZAFKA UBRANIOWA DWUDRZWIOWA Z NADSTAWKĄ

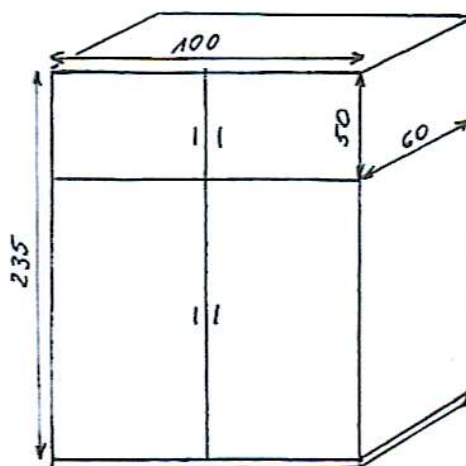

- płyta w okleinie koloru buk;
- wewnątrz szafy od góry półka i zamontowany drążek na wieszaki;
- wewnątrz nadstawki półka;
- drzwi szafy i nadstawki zamykane na klucz;
- wymiary; wys. 235 cm, szer. 100 cm, gł. 60 cm.

12. STÓL SZKOLNY (ławka szkolna)



- stelaż z rury kwadratowej 30 x 30 mm, w kolorze brąz;
- blat w kolorze buk;
- wymiary blatu: dł. 140 cm, szer. 60 cm, grubość 2,5 cm z obrzeżem z PCV o grubości 2 mm, wys. stołu 76 cm;
- blat zamontowany na ramie metalowej z kwadratowej rury 30 x 30 mm.

13. KRZESŁO SZKOLNE TWARDE



- stelaż z rury kwadratowej 20 x 20 mm w kolorze brąz;
- siedzisko i oparcie ze sklejki bukowej pokrytej lakierem bezbarwnym;
- norma 6.

14. BIURKO WYKŁADOWCY

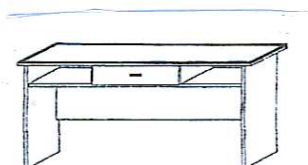

- blat wykonany z płyty wiórowej dwustronnie laminowanej w kolorze buk;
- blat o grubości 2,5 cm, pozostałe elementy z płyty o grubości 1,8 cm;
- pod blatem zamontowana półka i w środku wmontowana szuflada;
- wymiary: wys. 76 cm, dł. 140 cm, szer. 60 cm.

15. SZAFKA BIUROWA DWUDRZWIOWA NA AKTA

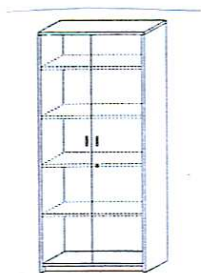

- szafka dwudrzwiowa, drzwi mocowane na zawiasach, zamykane na klucz;
- płyta w okleinie w kolorze buk;
- wewnątrz szafy cztery półki;
- wymiary: wys. 205 cm, szer. 100 cm, gł. 45 cm.

16. SZAFKA UBRANIOWA JEDNODRZWIOWA z dwoma szufladami

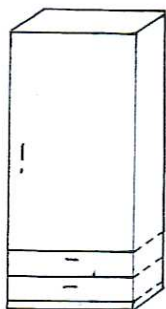

- płyta w okleinie w kolorze buk;
- od dołu zamontowane dwie szuflady, o wys. 20 cm każda;
- w środku szafy od góry półka i drążek na wieszaki;
- drzwi zamykane na klucz;
- wymiary 205 cm, szer. 55 cm, gł. 55 cm.

17. REGAŁ BIUROWY NA AKTA



- płyta w okleinie w kolorze buk;
- od góry część oszklona z dwoma półkami wewnątrz: wys. 100 cm;
- część środkowa odkryta wys. 65 cm z jedną półką pośrodku;
- część dolna regału wys. 75 cm, zamykana na dwoje drzwi z zamkiem na klucz, wewnątrz z dwie półki;
- wymiary całego regału: wys. 205 cm, szer. 90 cm, gł. 34 cm;
- wygląd jak na rysunku.

18. REGAŁ BIUROWY NA AKTA

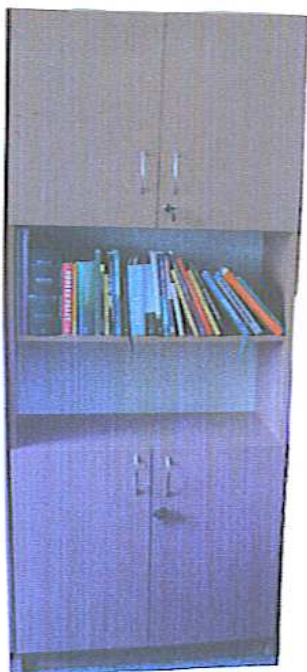

- płyta w okleinie w kolorze buk;
- od góry zamykany na drzwi z zamkiem na klucz wewnątrz półka, wys. 65 cm;
- od dołu zamykany na drzwi z zamkiem na klucz, wewnątrz półka, wys. 75 cm;
- pomiędzy górną a dolną częścią zamykanymi na drzwi są dwie półki odkryte, w części odkrytej z półkami 65 cm;
- wymiary całego regału: wys. 205 cm, szer. 90 cm, gł. 34 cm;
- wygląd jak na rysunku.

19. STÓL KONFERENCYJNY NA 4 OSOBY.



- płyta w okleinie w kolorze buk;
- blat o grubości 2,5 cm, wykończony laminatem z PCV o grubości 2 mm, pozostałe elementy z płyty o grubości 1,8 cm;
- wymiary: dł. 130 cm, szer. 80 cm, wys. 76 cm;
- wewnątrz między nogami stołu muszą zmieścić się 2 krzesła typu ISO, wymiar odległości między nogami stołu powinna wynosić 115 cm.

20. SZAFKA DWUDRZWIOWA

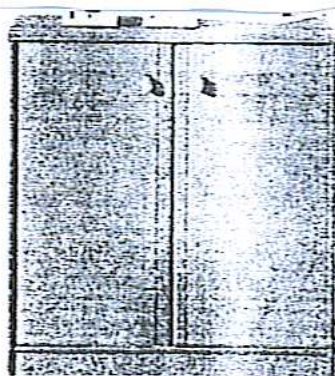

- płyta w okleinie w kolorze buk;
- wewnątrz dwie półki;
- wymiary: wys. 90 cm, szer. 74 cm, gł. 34 cm.

21. KOMODA Z 4 SZUFLADAMI.

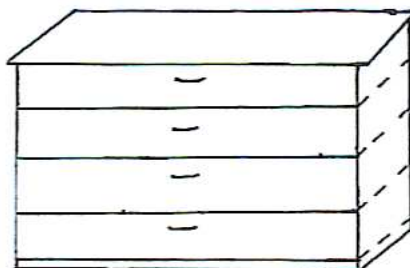

- płyta w okleinie w kolorze buk;
- cztery równej wielkości szuflady;
- wymiary: wys. 90, cm, szer. 80 cm, gł. 40 cm.

22. FOTEL TAPICEROWANY LEKKI

konstrukcja drewniana o dużej wytrzymałości. Część miękka tapicerowana oparta konstrukcyjnie na ramie meblowej-drewnianej w kolorze buk z pasami miękkimi pokrytymi pianką poliuretanową. Kolor tapicerki brąz. Dokładny kolor tapicerki zostanie wybrany przed podpisaniem umowy, po przedstawieniu próbek tkanin przez Wykonawcę.

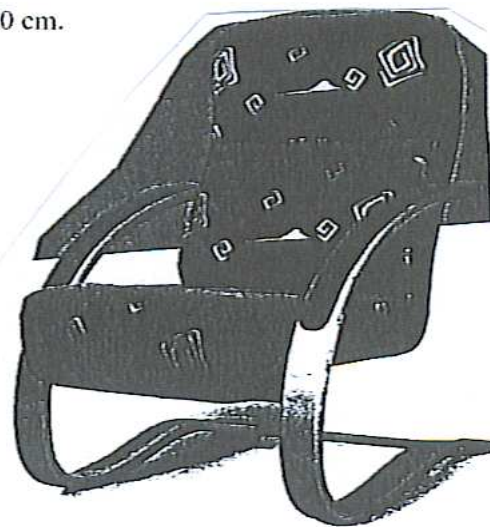

23. STOLIK KLUBOWY

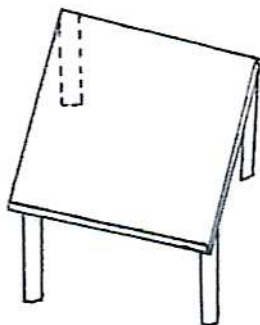

- blat z płyty w okleinie w kolorze buk;
- na czterech drewnianych nogach w kolorze jak blat;
- wymiary: wys.60 cm, blat 50 cm x 50 cm.

24. BIURKO KOMPAKTOWE.

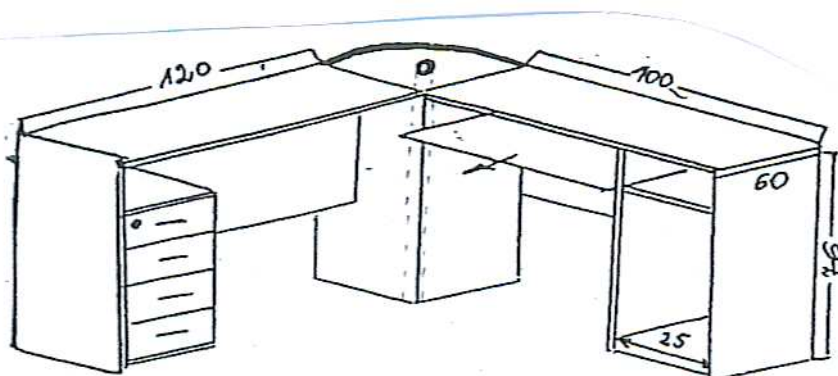

- płyta w okleinie w kolorze buk;
- blat z płyty o grubości 2,5 cm, pozostałe elementy wykonane z płyty o grubości 1,8 cm;
- zakończenia elementów wykończone laminatem PCV na gorąco o grubości 2 mm
Wys. biurka 76 cm, przód dł. 120 cm, prawa strona dł. 100 cm, szer. 60 cm, na środku łuku (łącznika) zamontowana noga- wspornik z metalowej niklowanej rury o średnicy \varnothing 80 mm;
- po prawej stronie wysuwana na prowadnicach półka z przeznaczeniem na klawiaturę oraz miejsce na skrzynkę komputera o szer. 25 cm;
- od przodu pod blatem szafka (kontenerek) z czterema szufladami zamykanymi na klucz.

25. PÓLKA WISZĄCA

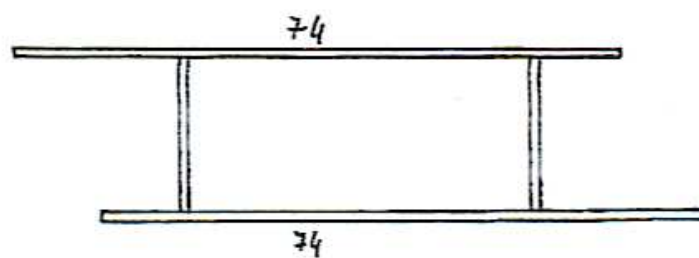

- płyta w okleinie w kolorze buk;
- wymiary: wys. 32 cm, szer. 74 cm, gł. 26 cm;
- wygląd jak na rysunku

1. TAPCZAN - istotne warunki wykonania

- tapczan należy wykonać zgodnie z załączonymi rysunkami i opisami;
- konstrukcję skrzyni należy wykonać w całości z płyty melaminowanej o grubości 22 mm;
- dno skrzyni należy od spodu wzmocnić dwoma poprzecznymi listwami w środku, ponadto dno należy wyłożyć płytą pilśniową twardą, lakierowaną, białą o grubości 3,2 mm;
- stelaż leżyska należy wykonać ze sklejki o grubości 18 – 22 mm, perforowanej, ilość otworów 20, średnica otworu \varnothing 20 mm;
- do podnoszenia tapczanu należy zastosować mechanizm jako podnośnik tapczanowy duży z dwoma sprężynami, mocowany do boków skrzyni wykonanej ze sklejki;
- w leżysku należy zastosować formatkę typu „Bonel” h-110 mm, drut średnicy \varnothing 2,2 mm, (wykonanie leżyska tapczanu zgodnie z rysunkiem nr 2 i 3);
- należy wykonać zagłówek profilowany z pianki poliuretanowej o wysokości 100 mm i szer. 300 mm, proporcjonalny do tapczanu (o przekroju trójkąta prostokątnego);
- leżysko i zagłówek należy pokryć tkaniną tapicersko-meblową trudno palną w kolorze brąz, (o gramaturze 400 g/m² i wytrzymałości na ścieranie powyżej 40 000 cykli).
Próbki ze wzorem tkaniny i odcieniem do uzgodnienia z zamawiającym.
Dokładny kolor i rodzaj tapicerki zostanie wybrany przed podpisaniem umowy, po przedstawieniu próbek tkanin przez Wykonawcę.
- na narożnikach szczytów od góry należy wykonać zaokrąglenia o promieniu 50 mm;
- szczyty powinny być mocowane śrubami zamkowymi M 10, po dwie na stronę z możliwością zmiany mocowania wysokiego z niskim;
- obrzeża płyty okleinowane doklejką PCV o grubości 2 mm;
- szczyty należy wykonać z płyty wiórowej laminowanej dwustronnie o gr. 18 mm, w kolorze buk (odcień płyty zgodny z próbką płyty u Zamawiającego), zgodnej z normą BN-85/7123-05, w klasie higienicznej E 1 wg PN-93 D-97010 i PN-93 D-97012;
- od spodu należy mocować ślizgacze meblowe dwu punktowe;
- wyrób należy pakować w opakowaniach bezpośrednich z tektury falistej i folii.

Tapczan WP 8-35

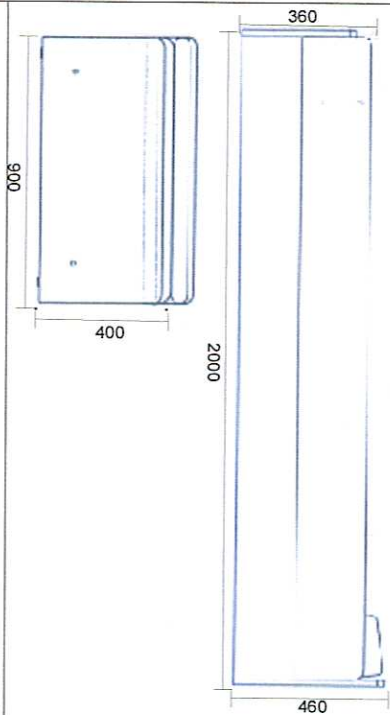

Tapczan WP 8-35 - skrzynia

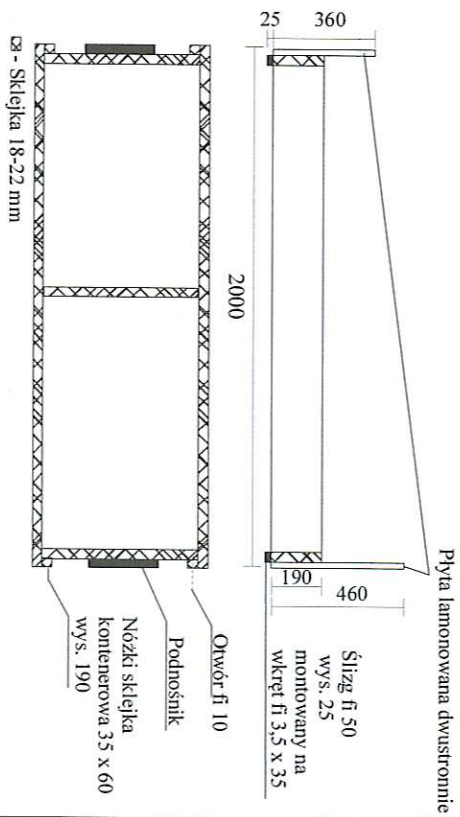

Tapczan WP 8-35 - leżysko

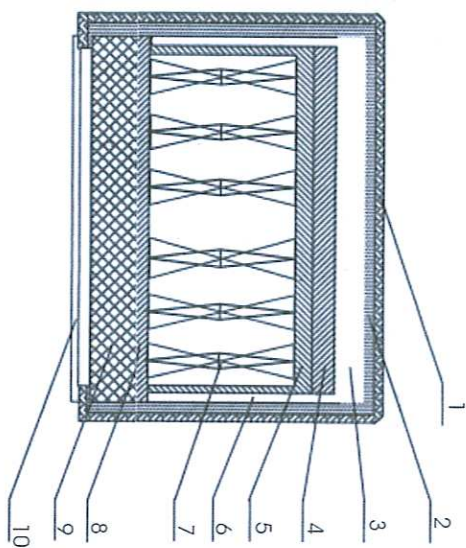

1. Tkanina tapicerska - meblowa (aksamit-welur) gramatura powyżej 400 g/m², wytrzymałość na ścieranie powyżej 40 000 cykli
2. Włókna meblowa "150"
3. Pianka PUR T-35, gr. Minimum 30 mm
4. Mata kokosowa gr. 8 mm
5. Włókna fileowa
6. Bok boneła z czterech stron obłożony pianką PUR T-35 o wys. 110mm I szer. 40 mm
7. Formatka tytu bonelli H-110 drut fi 2,1 mm obramowana jednostronnie rantką bedarką,
8. Włókna fileowa
9. Sklejka perforowana
10. Płótno, tkanina lub wigofil gramatura 100 g/m²

Etapy i ilości dostaw wyposażenia kwaterunkowego i tapczanów
do Centrum Szkolenia Policji w Legionowie

Lp.	Nazwa przedmiotu zamówienia	I etap dostawy	II etap dostawy
CZĘŚĆ I DOSTAWY		X	X
1.	stół klubowy	34	34
2.	krzesło typu ISO	168	100
3.	szafka przy łóżkowa	92	92
4.	półka na książki wisząca	94	94
5.	wieszak ubraniowy ścienny z półką	33	32
6.	szafka pod RTV	3	---
7.	biurko dwu szafkowe	4	2
8.	biurko dwu szafkowe z wysuwaną półką na klawiaturę	2	---
9.	fotel obrotowy	2	---
10.	krzesło obrotowe	6	2
11.	szafa ubraniowa dwudrzwiowa z nadstawką	8	2
12.	stół szkolny (ławka szkolna)	11	---
13.	krzesło szkolne twarde	23	---
14.	biurko wykładowcy	1	---
15.	szafa biurowa dwudrzwiowa na akta, zamykana na klucz, drzwi przesuwane na prowadnicach	11	2
16.	szafa ubraniowa jednodrzwiowa, na dole 2 szuflady	1	---
17.	regał biurowy na akta z częścią oszkloną	1	---
18.	regał biurowy na akta	2	---
19.	stół konferencyjny na 4 osoby	2	---
20.	szafka dwudrzwiowa z dwoma półkami wewnątrz,	2	---
21.	komoda z 4 szufladami	1	---
22.	fotel tapicerowany lekki	2	---
23.	stolik klubowy na 4 nogach	1	---
24.	biurko kompaktowe.	2	---
25.	półka wisząca	1	---
CZĘŚĆ II DOSTAWY		x	x
1.	tapczan	90	170

- I etap dostawy wyposażenia kwaterunkowego Wykonawca

zobowiązany jest zrealizować w terminie 5 tygodni od podpisania umowy.

- II etap dostawy wyposażenia kwaterunkowego Wykonawca zobowiązany jest zrealizować w terminie do dnia 18 czerwca 2007 roku.
- Wykonawca (Dostawca) termin dostawy musi każdorazowo uzgadniać z Zamawiającym.